

仪表板和扶手箱

部件位置图	11-3
仪表板和副仪表台	11-3
拆卸与安装	11-4
仪表板上本体的更换	11-4
仪表板上装饰板的更换	11-6
手套箱的更换	11-9
仪表板下本体总成的更换	11-10
副仪表板换档面板总成的更换 (MT).....	11-12
副仪表板换档面板总成的更换 (CVT).....	11-13
副仪表板扶手箱的更换	11-14
仪表板骨架的更换	11-21
仪表板左下护板总成的更换	11-24



仪表板和扶手箱

部件位置图

仪表板和副仪表台

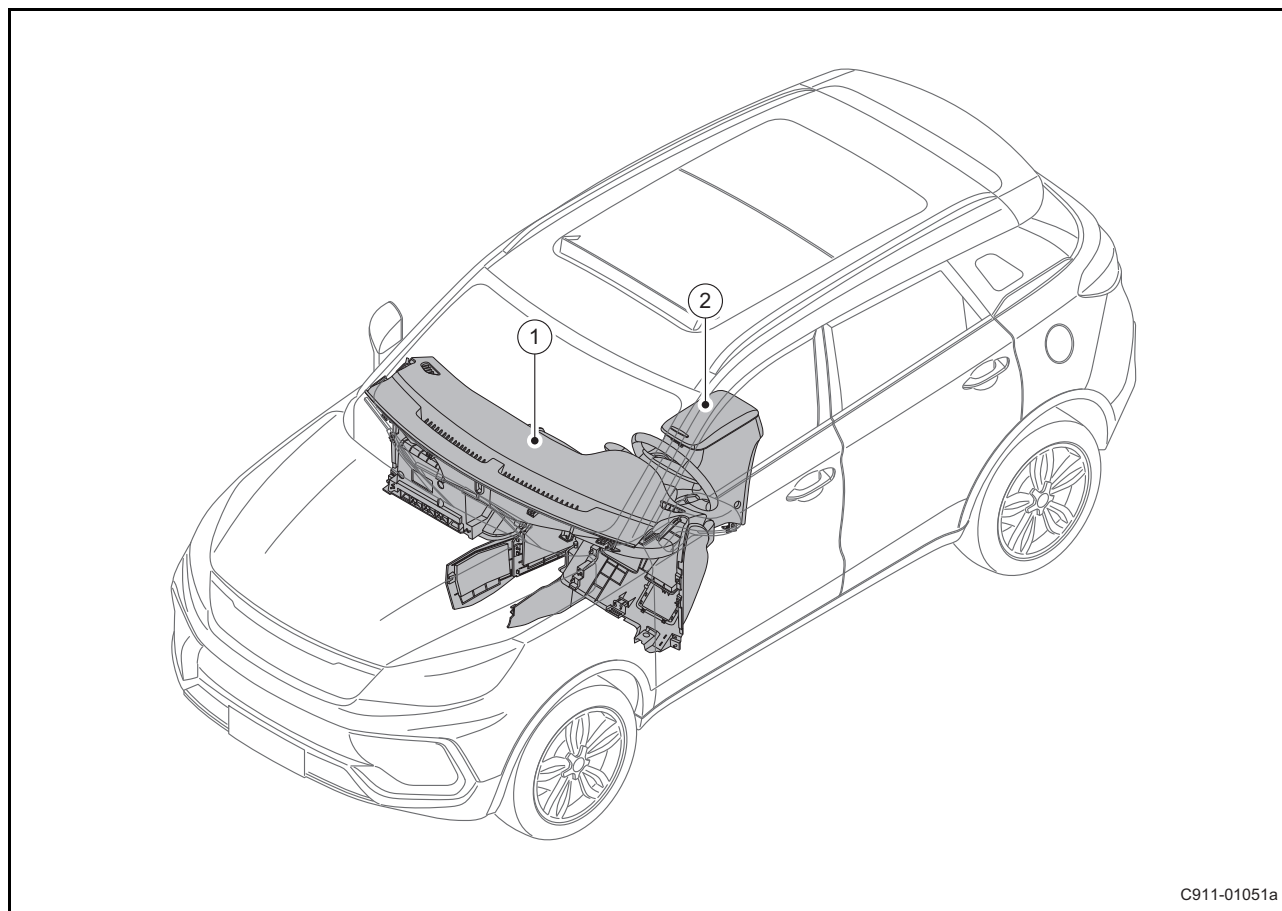

1 仪表板总成

2 副仪表台扶手箱

拆卸与安装

仪表板上本体的更换

拆卸

1. 拆卸仪表板上本体。

- (a). 断开蓄电池负极电缆，[参见：蓄电池电缆的断开连接程序](#)。
- (b). 拆卸左、右 A 柱上装饰板，[参见：A 柱上装饰板的更换](#)。
- (c). 拆卸左、右 A 柱下装饰板，[参见：A 柱下装饰板的更换](#)。
- (d). 拆卸副仪表扶手箱，[参见：副仪表板扶手箱的更换](#)。
- (e). 拆卸仪表板左下护板总成，[参见：仪表板左下护板总成的更换](#)。
- (f). 拆卸手套箱，[参见：手套箱的更换](#)。
- (g). 拆卸仪表板上装饰板，[参见：仪表板上装饰板的更换](#)。
- (h). 拆卸多功能方向盘，[参见：多功能方向盘的更换](#)。
- (i). 拆卸时钟弹簧，[参见：时钟弹簧的更换](#)。
- (j). 拆卸仪表板下本体，[参见：仪表板下本体的更换](#)。

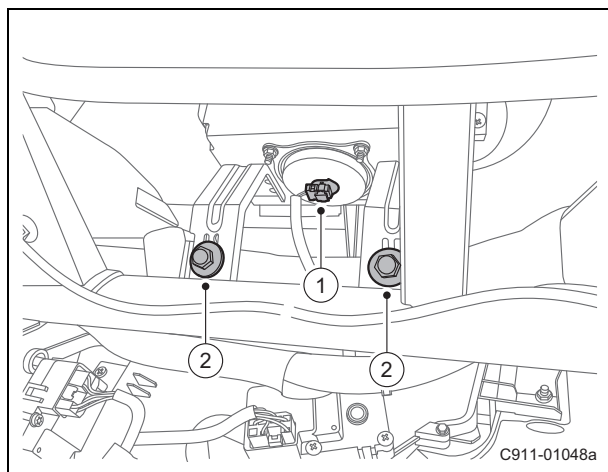

警告

在进行 SRS(电子安全气囊) 维修前断开蓄电池负极电缆 90 s 以上，以保证安全。

- (k). 断开副气囊线束连接器 1。
- (l). 拆卸副气囊固定螺栓 2。

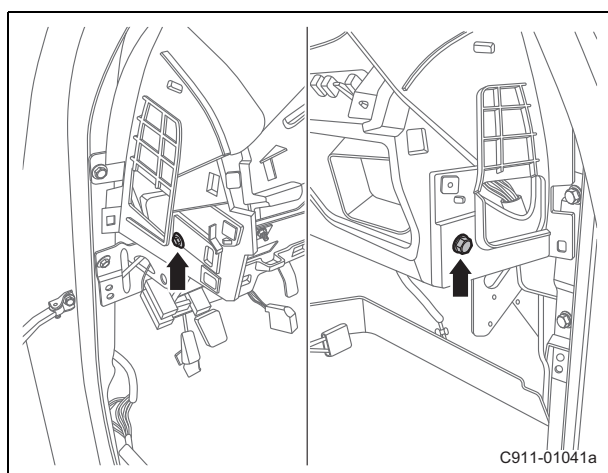

- (m). 拆卸仪表板上本体两侧固定螺栓。

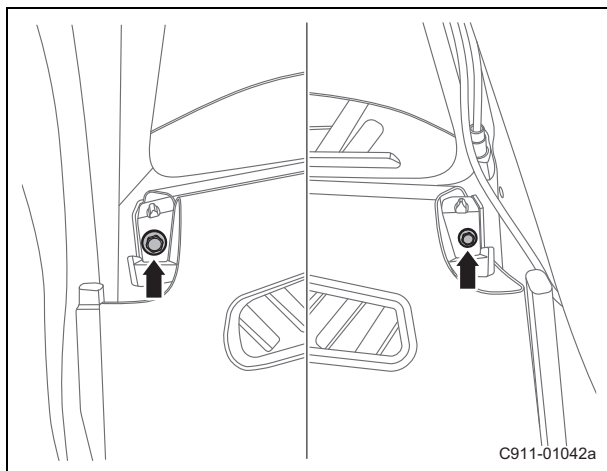

(n). 拆卸仪表板上本体两侧 A 柱位置固定螺栓。

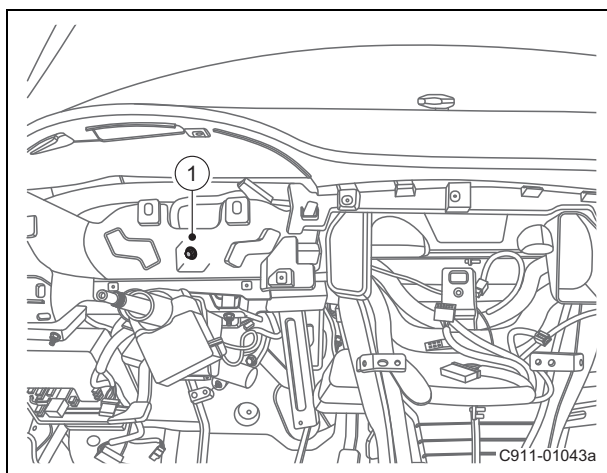

(o). 拆卸仪表板上本体固定螺栓 1。

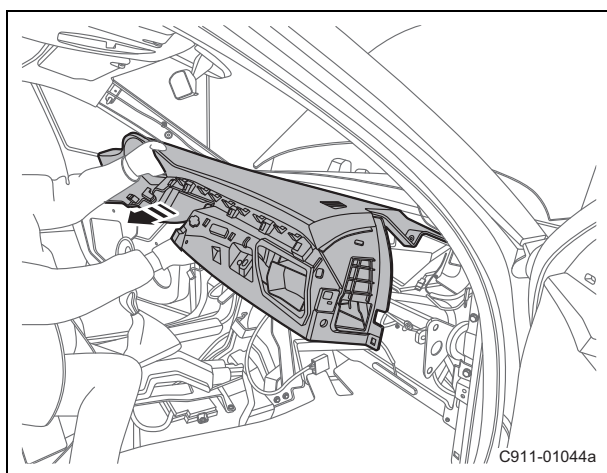

(p). 取下仪表板上本体。

安装

1. 安装顺序与拆卸顺序相反。

仪表板上装饰板的更换

拆卸

1. 拆卸仪表板上装饰板 - 右。

(a). 断开蓄电池负极电缆，[参见：蓄电池电缆的断开连接程序。](#)

(b). 拆卸多媒体收音机总成，[参见：多媒体收音机总成的更换。](#)

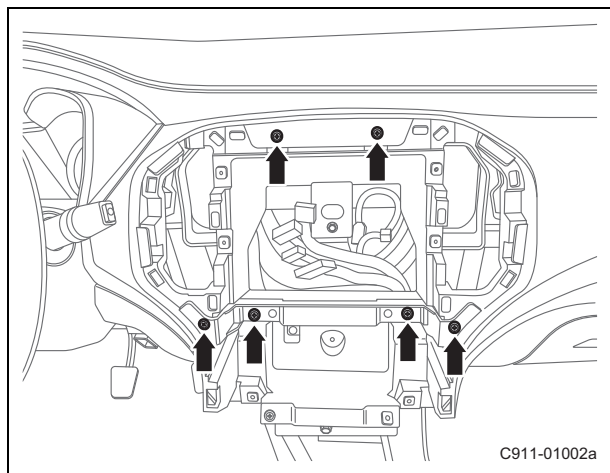

(c). 拆卸仪表板上装饰板 - 右，中间位置固定螺钉。

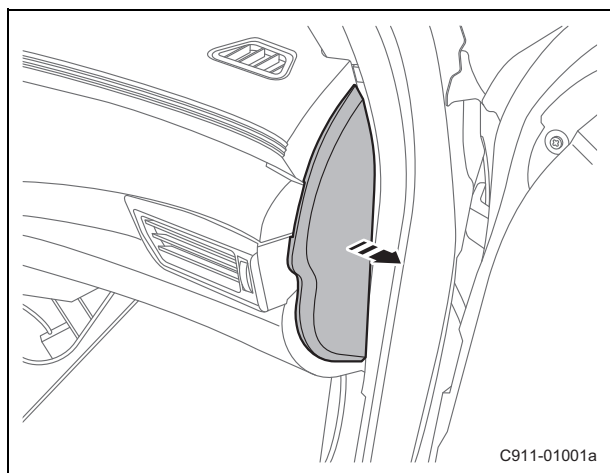

(d). 取下密封条，拆卸仪表板右侧端盖。

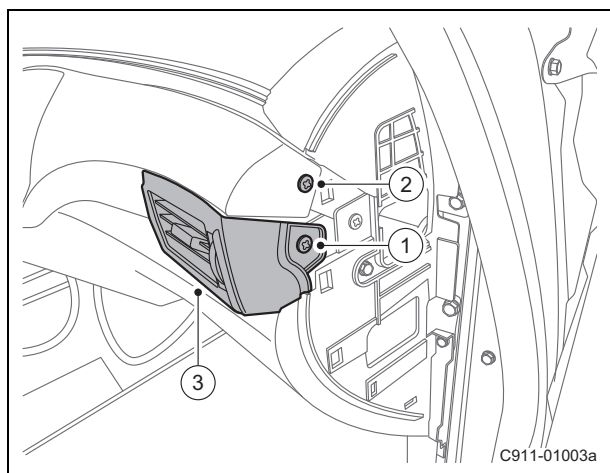

(e). 拆卸右侧出风口固定螺钉 1。

(f). 拆卸仪表板仪板 - 右上装饰板固定螺钉 2。

(g). 取下右侧出风口 3。

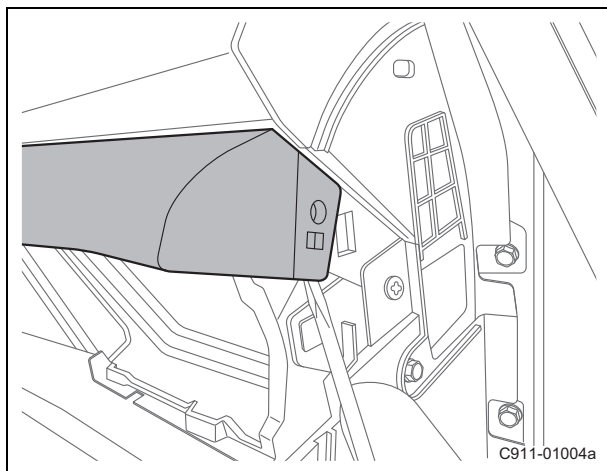

(h). 使用合适的工具分离仪表板上装饰板。

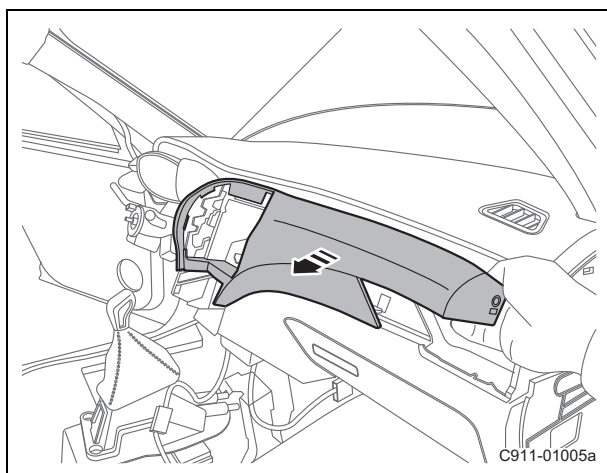

(i). 取下仪表板上装饰板 - 右。

2. 拆卸仪表板上装饰板 - 左。

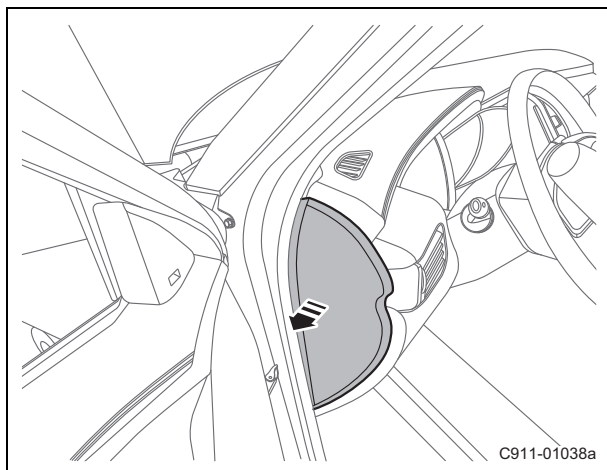

(a). 取下密封条，拆卸仪表板左侧端盖。

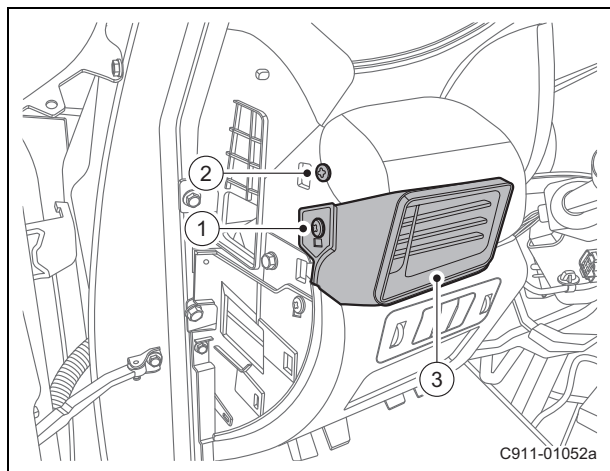

- (b). 拆卸左侧出风口固定螺钉 1。
- (c). 拆卸仪表板上装饰板 - 左固定螺钉 2。
- (d). 取下左侧出风口 3。

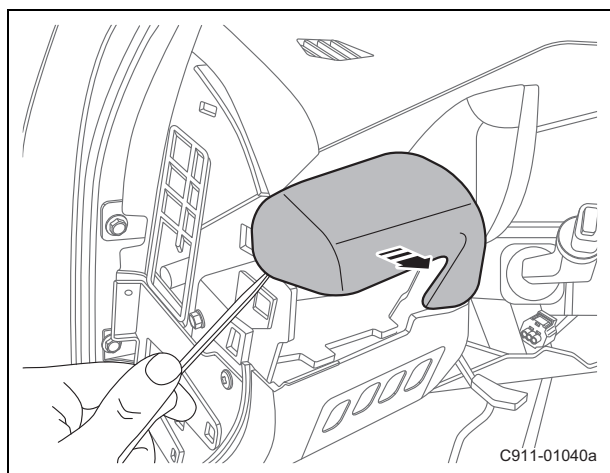

- (e). 使用合适的工具分离仪表板上装饰板。
- (f). 取下仪表板上装饰板 - 左。

手套箱的更换

拆卸

1. 拆卸手套箱。

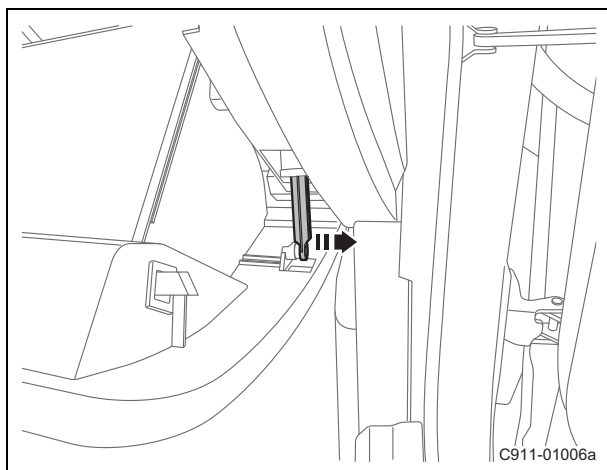

(a). 拆卸手套箱阻尼器挂耳。

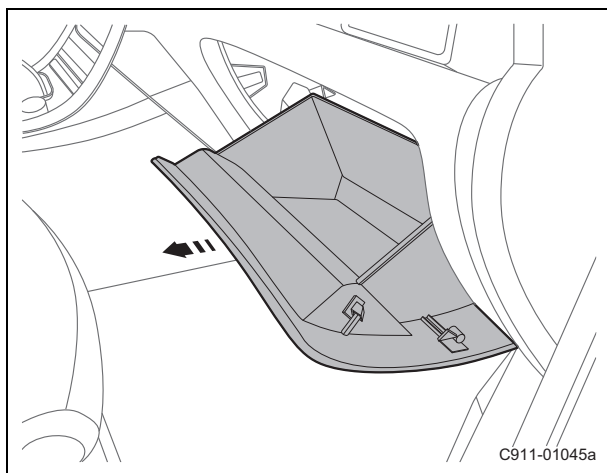

(b). 拆卸手套箱。

安装

1. 安装顺序与拆卸顺序相反。

仪表板下本体总成的更换

拆卸

1. 拆卸仪表板下本体总成。

- (a). 断开蓄电池负极电缆，参见：[蓄电池电缆的断开连接程序](#)。
- (b). 拆卸手套箱，参见：[手套箱的更换](#)。
- (c). 拆卸仪表板上装饰板 - 右，参见：[仪表板上装饰板的更换](#)。
- (d). 拆卸副仪表板扶手箱，参见：[副仪表板扶手箱的更换](#)。
- (e). 拆卸多媒体收音机总成，参见：[多媒体收音机总成的更换](#)。
- (f). 拆卸右侧 A 柱下装饰板，参见：[A 柱下装饰板的的更换](#)。

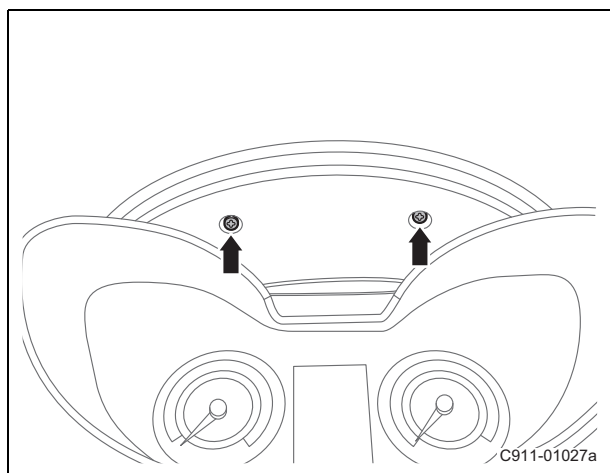

- (g). 拆卸组合仪表护罩固定螺钉，取下组合仪表护罩。

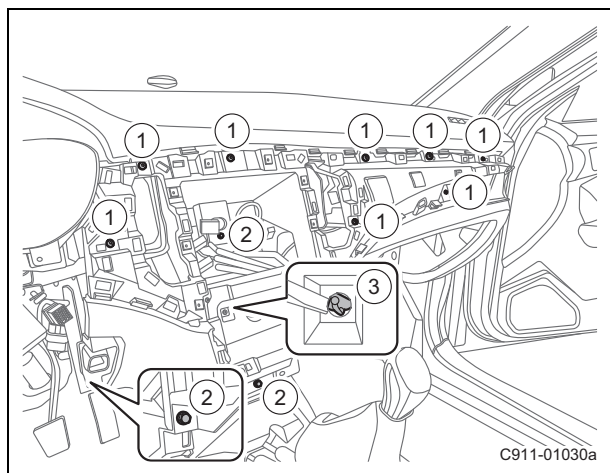

- (h). 拆卸仪表台下本体总成固定螺钉 1。
- (i). 拆卸仪表台下本体总成固定螺栓 2。
- (j). 分离线束与仪表台下本体连接卡扣 3。

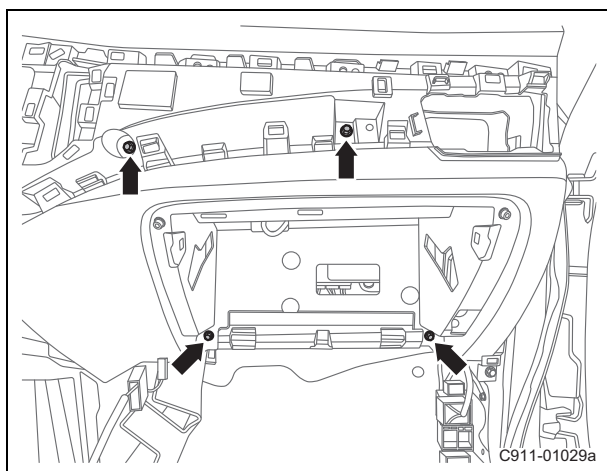

(k). 拆卸手套箱位置固定螺栓。

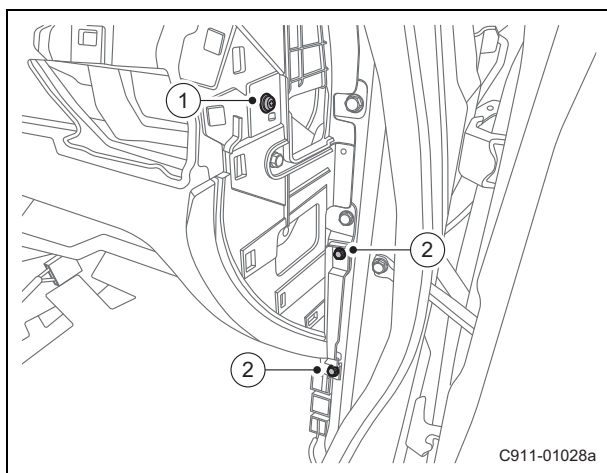

(l). 拆卸仪表台下本体总成右侧固定螺钉 1。

(m). 拆卸仪表台下本体总成右侧固定螺栓 2。

(n). 取下仪表台下本体总成。

安装

1. 安装顺序与拆卸顺序相反。

副仪表板换档面板总成的更换 (MT)

拆卸

1. 拆卸副仪表板换档面板总成。

(a). 断开蓄电池负极电缆，[参见：蓄电池电缆的断开连接程序。](#)

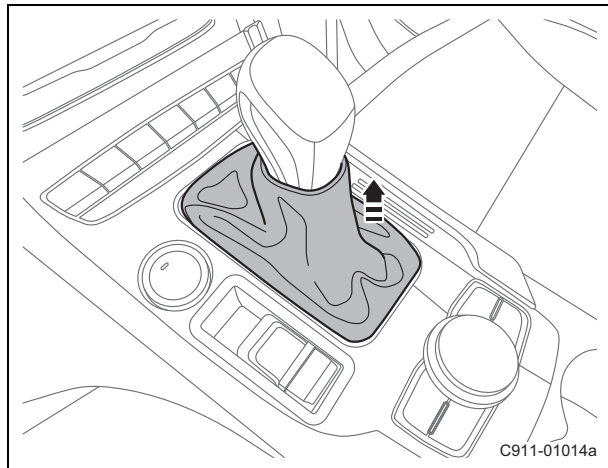

(b). 拆卸副仪表换档面罩。

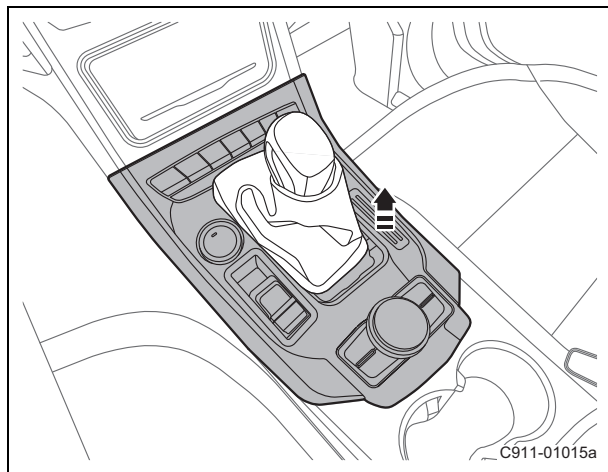

(c). 拆卸副仪表板换档面板总成。

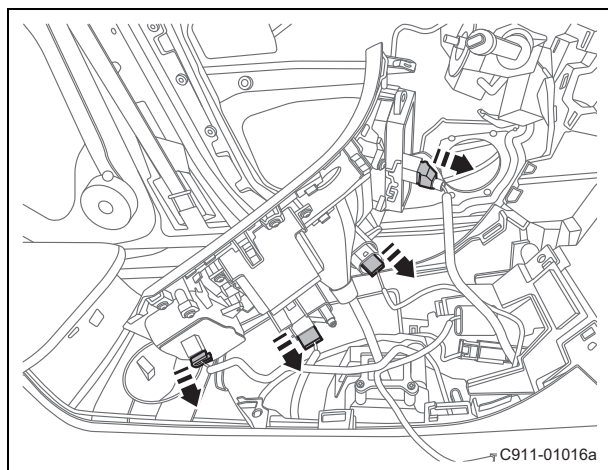

(d). 断开副仪表板换档面板总成线束连接器。

(e). 取下副仪表板换档面板总成。

安装

1. 安装顺序与拆卸顺序相反。

副仪表板换档面板总成的更换 (CVT)

拆卸

1. 拆卸副仪表板换档面板总成。

(a). 断开蓄电池负极电缆，参见：[蓄电池电缆的断开连接程序](#)。

(b). 拆卸档位指示板，参见：[档位指示板的更换](#)。

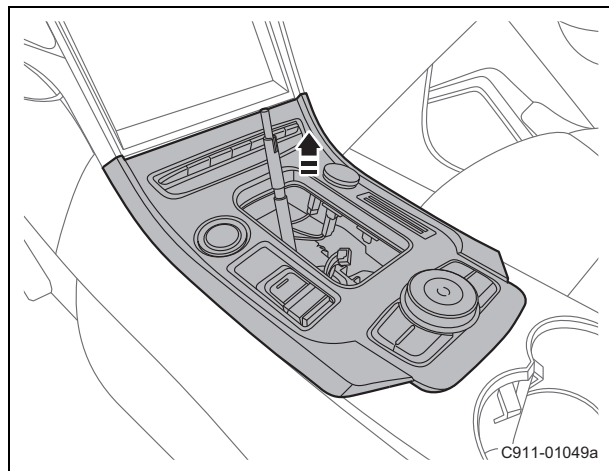

(c). 拆卸副仪表板换档面板总成。

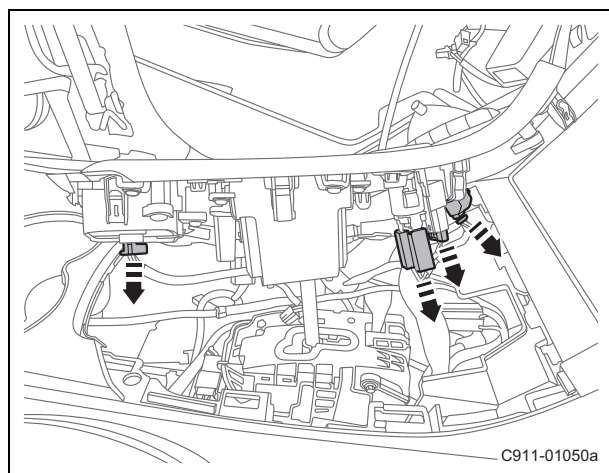

(d). 断开副仪表板换档面板总成线束连接器。

(e). 取下副仪表板换档面板总成。

安装

1. 安装顺序与拆卸顺序相反。

副仪表板扶手箱的更换

拆卸

1. 拆卸副仪表板扶手箱。

(a). 断开蓄电池负极电缆，[参见：蓄电池电缆的断开连接程序](#)。

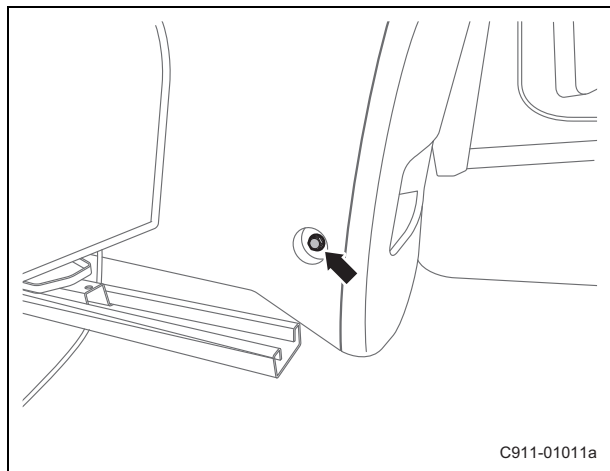

(b). 移动驾驶员座椅至最前位置，拆卸副仪表板扶手左侧固定螺栓。

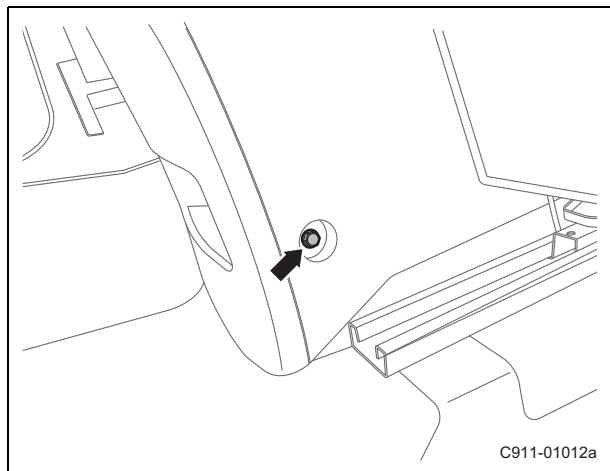

(c). 移动乘客座椅至最前位置，拆卸副仪表板扶手右侧固定螺栓。

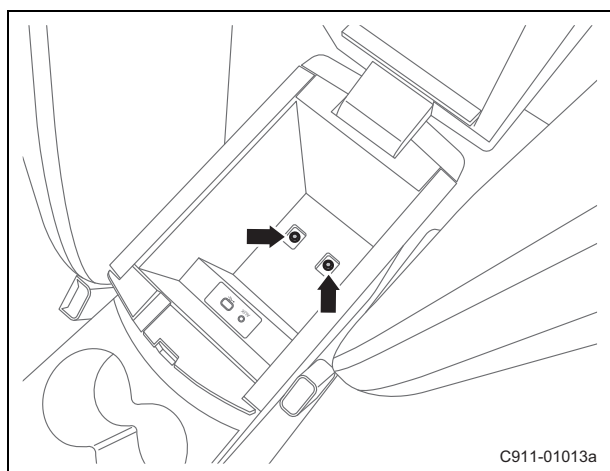

(d). 打开副仪表板扶手储物盒盖，拆卸储物盒内固定螺栓。

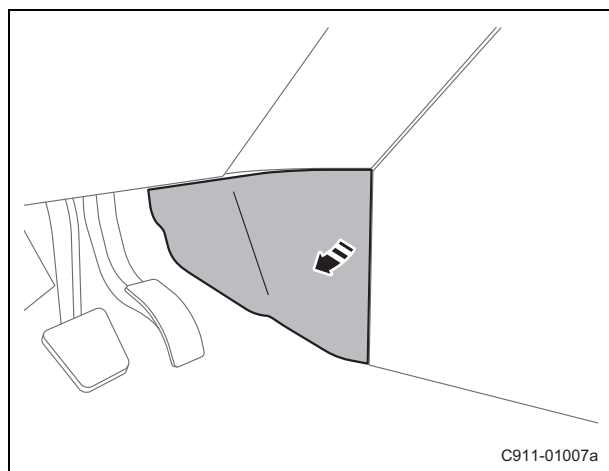

(e). 拆卸副仪表板扶手前端左侧装饰板。

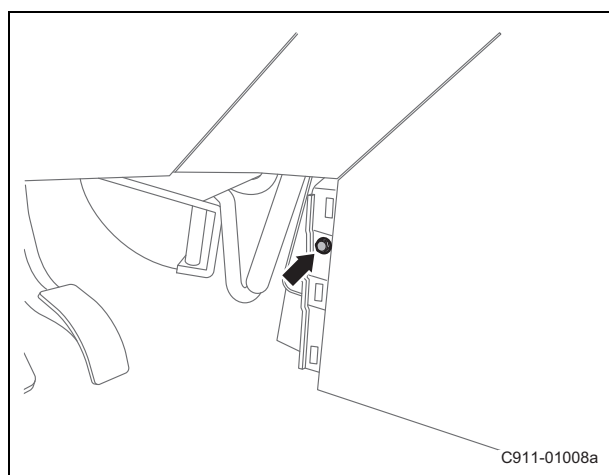

(f). 拆卸副仪表板扶手前端左侧固定螺栓。

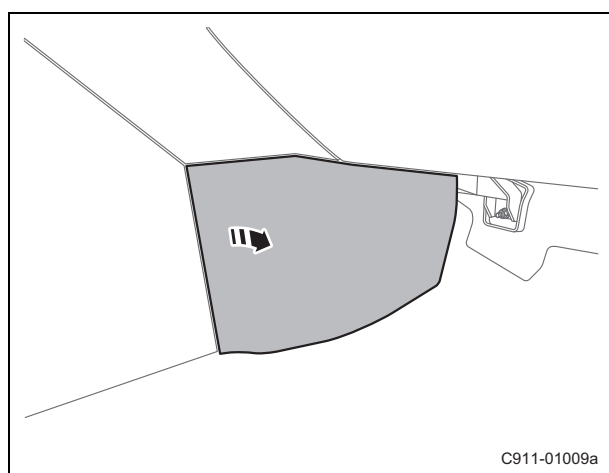

(g). 拆卸副仪表板扶手前端右侧装饰板。

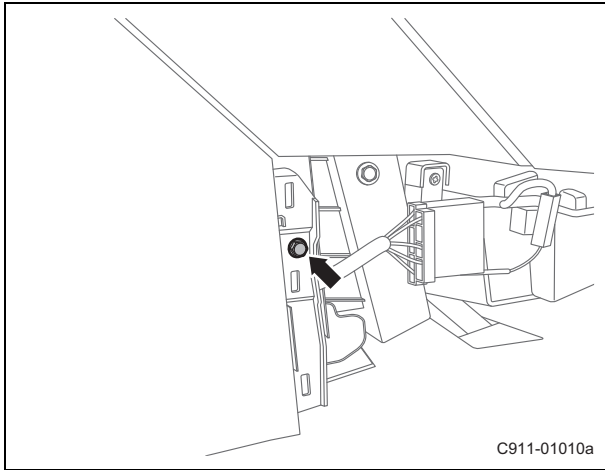

(h). 拆卸副仪表板扶手前端右侧固定螺栓。

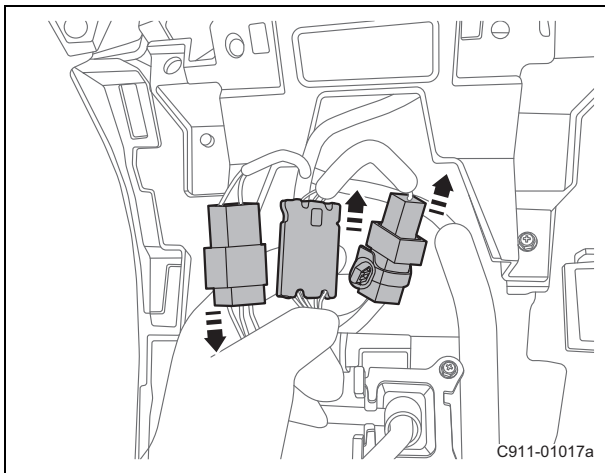

(i). 断开扶手箱线束连接器。

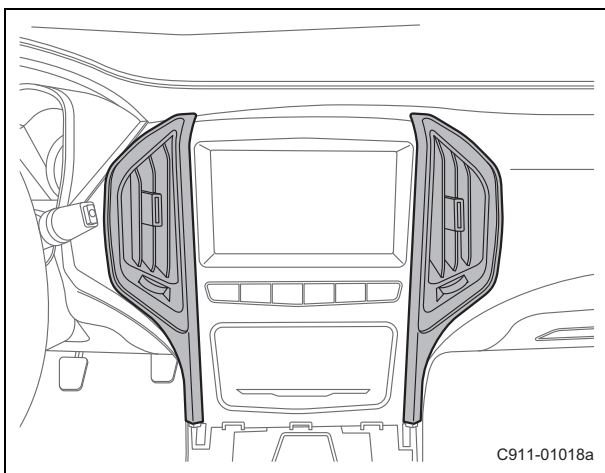

(j). 拆卸中央出风口。

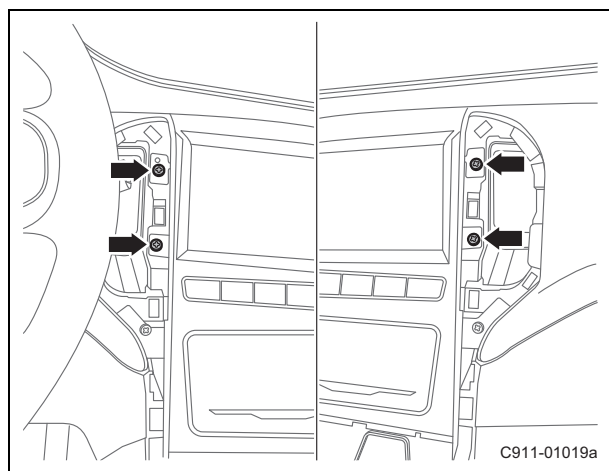

(k). 拆卸多媒体收音机总成上部固定螺钉。

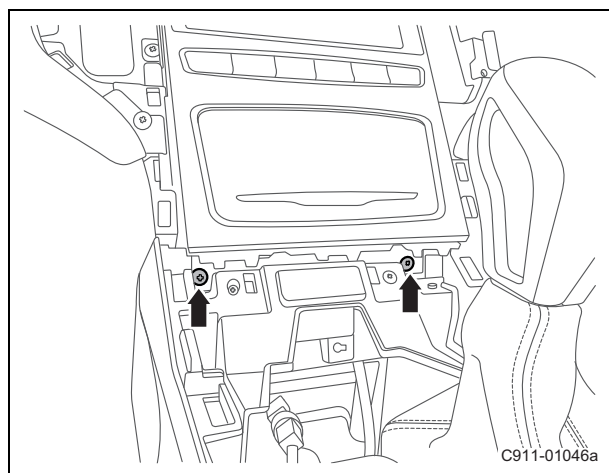

(l). 拆卸多媒体收音机总成下部固定螺钉。

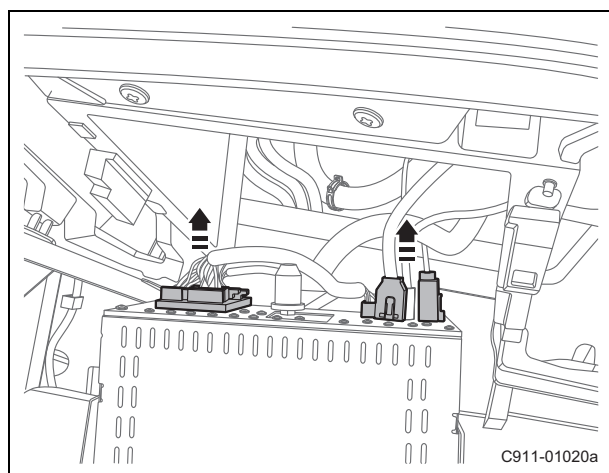

(m). 断开多媒体收音机总成线束连接器。

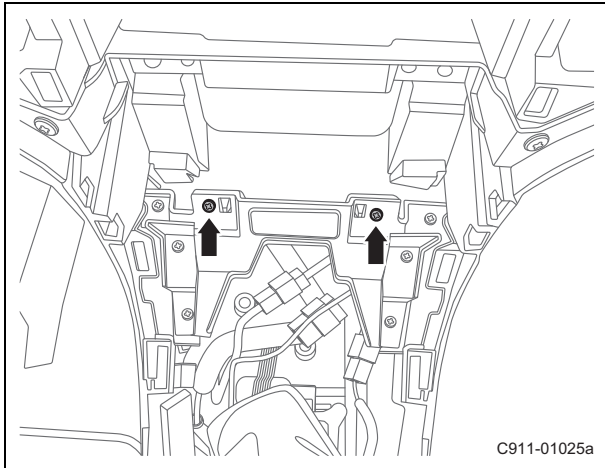

(n). 拆卸副仪表板扶手前端固定螺钉。

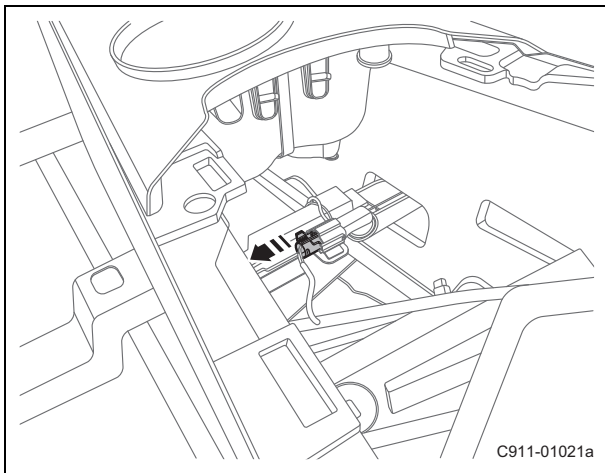

(o). 断开车内天线总成线束连接器。

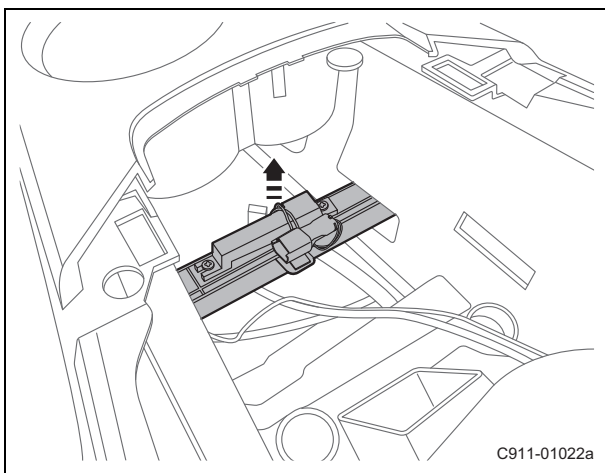

(p). 取下车内天线总成。

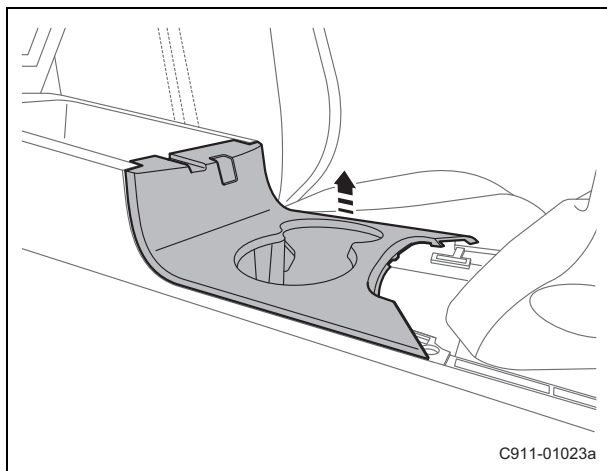

(q). 拆卸杯托。

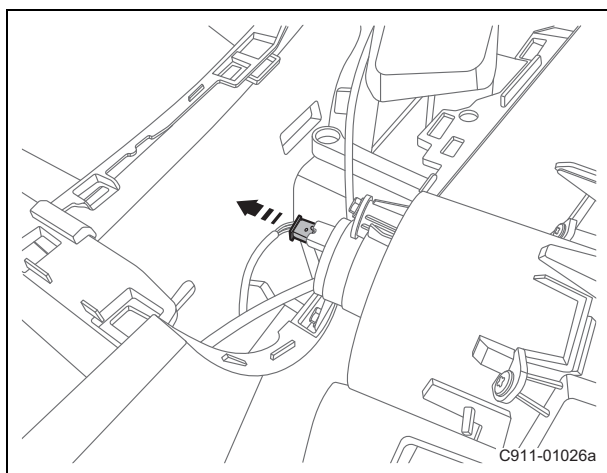

(r). 断开防盗线圈线束连接器。

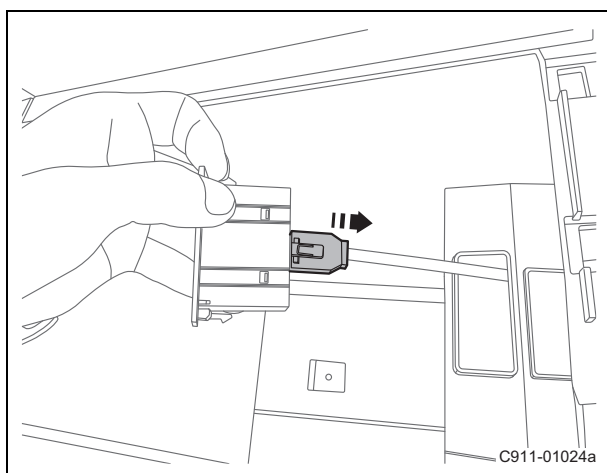

(s). 取下 USB，断开 USB 线束连接器。

(t). 取下副仪表板扶手箱。

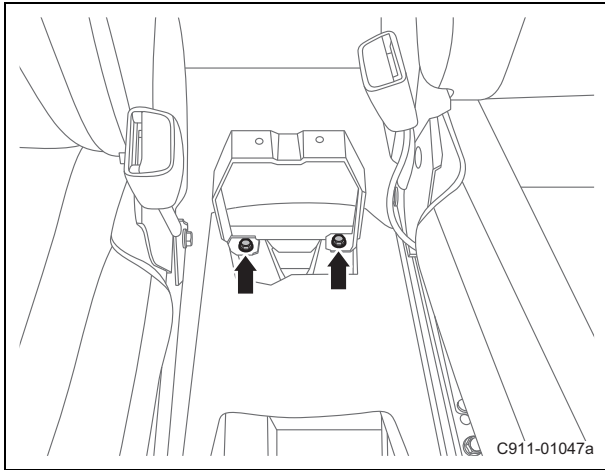

(u). 拆卸扶手箱支架固定螺栓。

安装

1. 安装顺序与拆卸顺序相反。

仪表板骨架的更换

拆卸

1. 拆卸仪表板骨架。

- (a). 断开蓄电池负极电缆，[参见：蓄电池电缆的断开连接程序](#)。
- (b). 拆卸仪表板上本体总成，[参见：仪表上本体总成的更换](#)。
- (c). 拆卸空气室盖板总成，[参见：空气室盖板总成的更换](#)。
- (d). 拆卸车身控制器，[参见：车身控制器 \(BCM\) 的更换](#)。

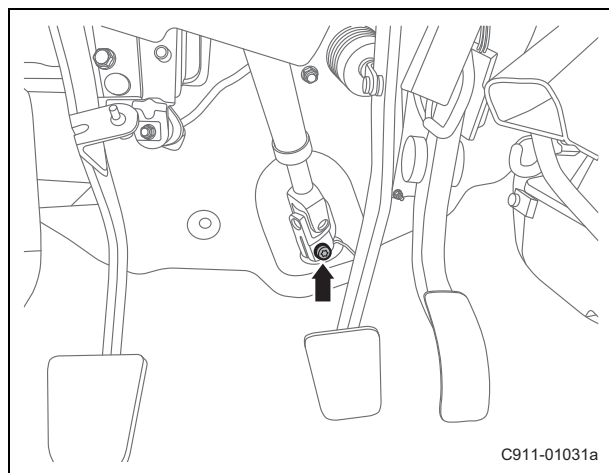

- (e). 断开与仪表骨架相关线束连接器、线束连接卡扣。
- (f). 断开转向柱线束连接器，拆卸转向传动轴与转向机连接螺栓。

扭矩：30Nm

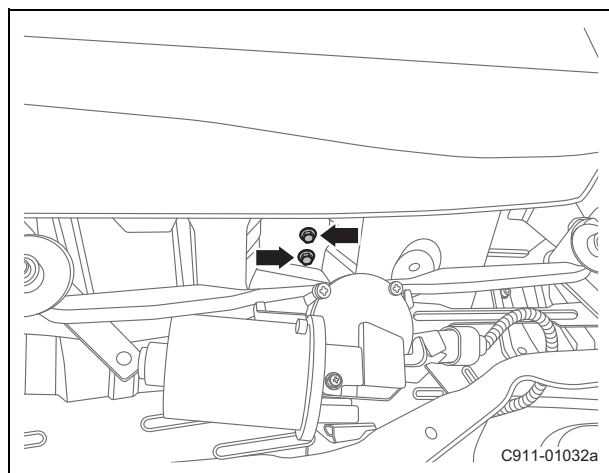

- (g). 拆卸仪表板骨架前部固定螺栓。

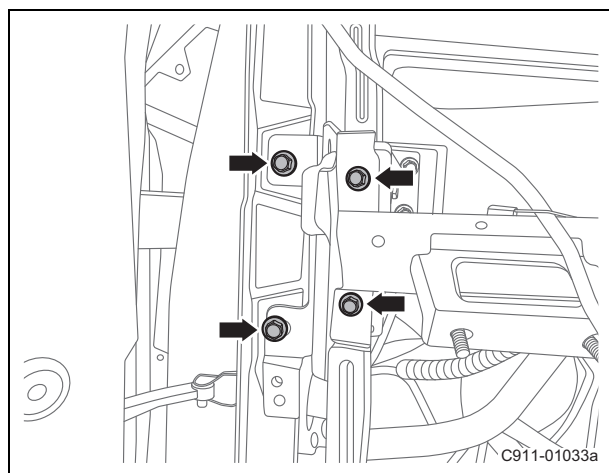

- (h). 拆卸仪表板骨架左侧固定螺栓。

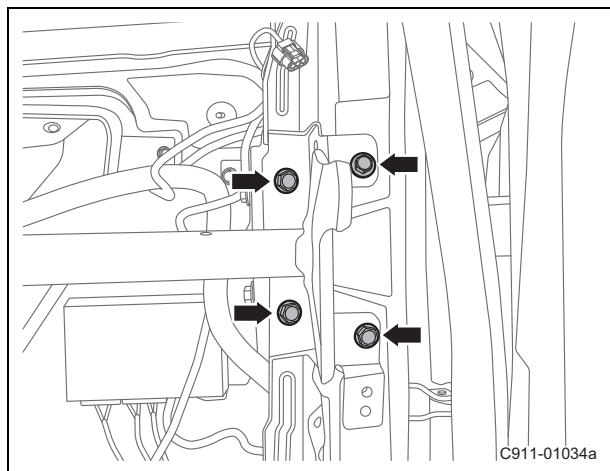

(i). 拆卸仪表板骨架右侧固定螺栓。

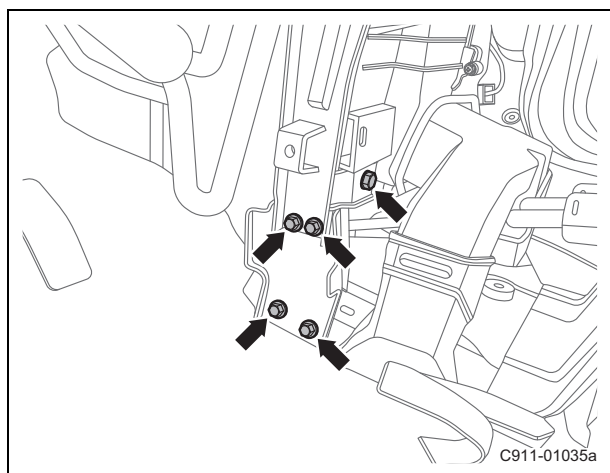

(j). 拆卸仪表板骨架下部左侧连接固定螺栓，取下连接支架。

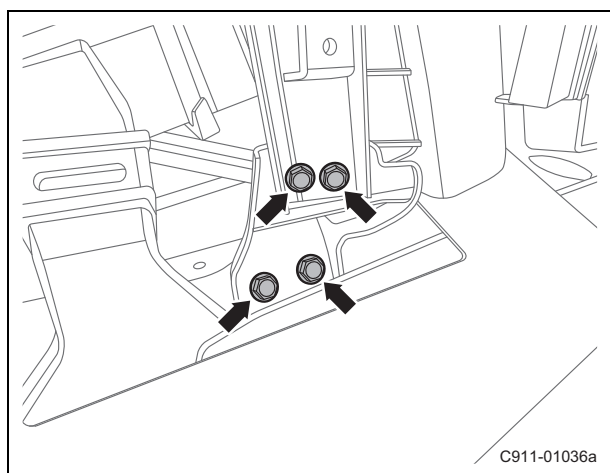

(k). 拆卸仪表骨架下部右侧连接固定螺栓，取下连接支架。

(l). 取下仪表板骨架。



注意

在他人协助下取下仪表骨架，小心损伤其它物件。

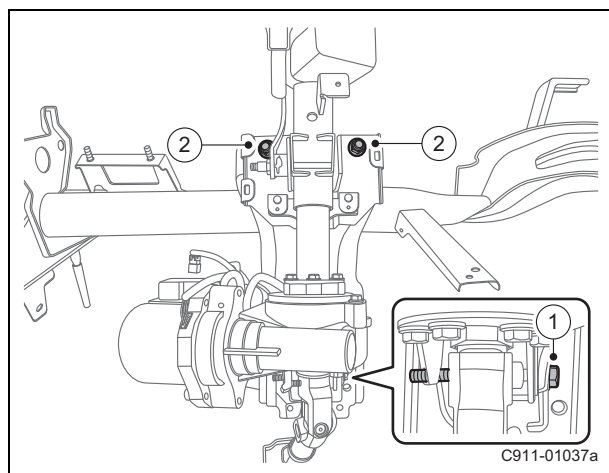

- (m). 拆卸转向柱固定螺母 1。
- (n). 拆卸转向柱固定螺栓 2。
- (o). 取下转向管柱。

安装

1. 安装顺序与拆卸顺序相反。

仪表板左下护板总成的更换

拆卸

1. 拆卸仪表板左下护板总成。

(a). 断开蓄电池负极电缆，[参见：蓄电池电缆的断开连接程序](#)。

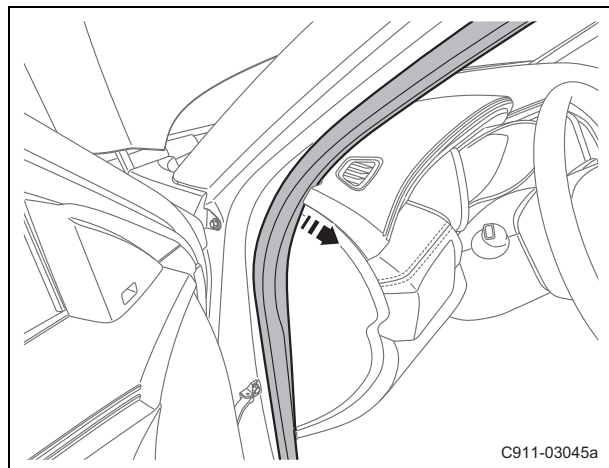

(b). 脱开前车门密封条。

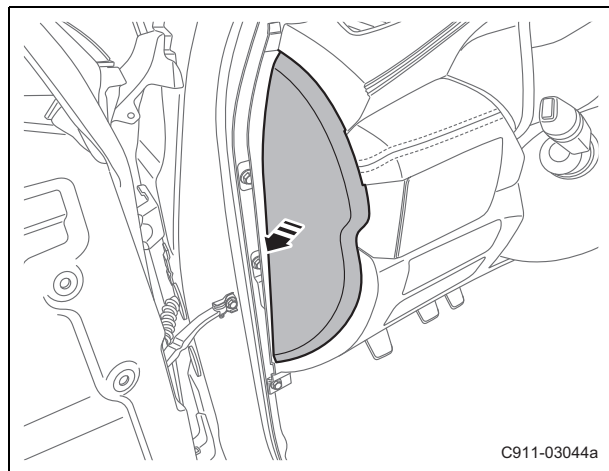

(c). 拆卸仪表台侧盖板。

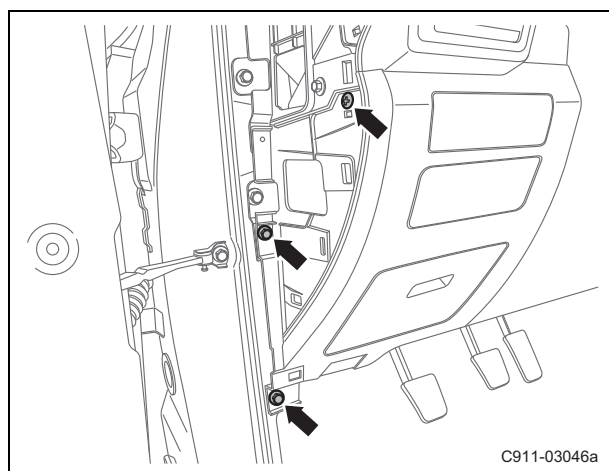

(d). 拆卸仪表板左下护板总成固定螺栓。

(e). 拆卸左侧出风口总成，[参见：侧出风口总成的更换](#)。

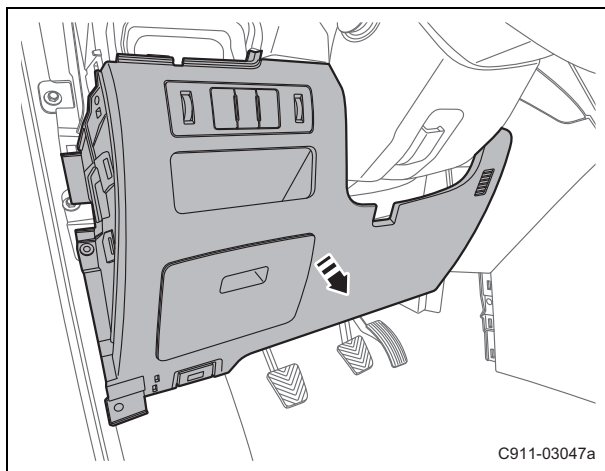

- (f). 使用合适的工具拆卸仪表板左下护板总成。

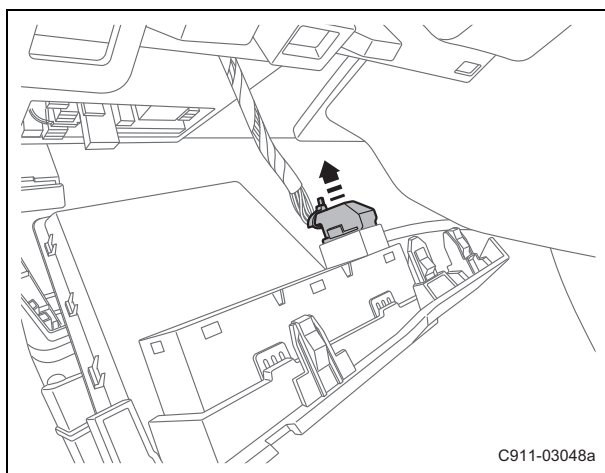

- (g). 断开开关组线束连接器。

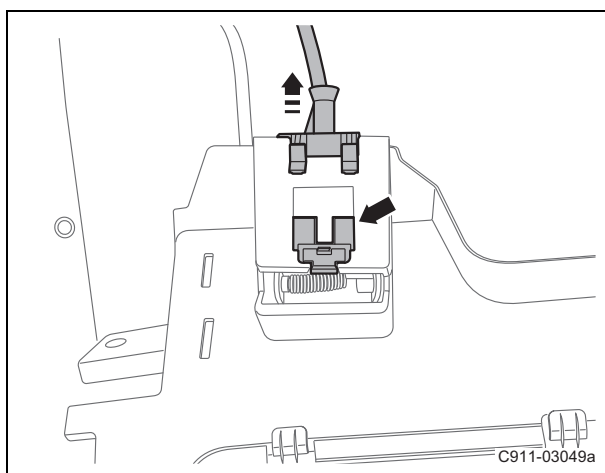

- (h). 按压发动机舱盖锁拉手。
(i). 将发动机舱盖锁拉索取出。
(j). 取下仪表板左下护板总成。

安装

1. 安装顺序与拆卸顺序相反。

